

XPS™

PRŮVODCE INSTALACÍ





XPS™
PRŮVODCE INSTALACÍ

Směrnice model: D03M

Směrnice typ: D03M004

Poznámky a upozornění

-  **POZNÁMKA:** Označuje důležité informace, které pomáhají k lepšímu využití počítače.
-  **UPOZORNĚNÍ:** Varuje před možným poškozením hardwaru nebo ztrátou dat a obsahuje pokyny, jak těmto problémům předejít.
-  **VAROVÁNÍ:** Upozorňuje na potenciální poškození majetku a riziko úrazu nebo smrti.

Tato položka obsahuje technologii ochrany proti kopírování chráněnou patenty v USA a dalšími právy na duševní vlastnictví společnosti Rovi Corporation. Zpětná analýza a dekompilece jsou zakázány.

Změna informací v tomto dokumentu vyhrazena.

© 2010-2011 Dell Inc. Všechna práva vyhrazena.

Jakékoli rozšiřování a kopírování těchto materiálů bez písemného svolení společnosti Dell Inc. je přísně zakázáno.

Ochranné známky použité v tomto textu: Dell™, logo DELL, XPS™, Solution Station™ a DellConnect™ jsou ochranné známky společnosti Dell Inc.; Intel® je registrovaná ochranná známka a Core™ je ochranná známka společnosti Intel Corporation v USA a jiných zemích; AMD® je registrovaná ochranná známka společnosti Advanced Micro Devices, Inc.; Microsoft®, Windows® a logo tlačítka Start systému Windows jsou buď ochranné známky, nebo registrované ochranné známky společnosti Microsoft Corporation v USA a jiných zemích; Blu-ray Disc™ je ochranná známka organizace Blu-ray Disc Association; Bluetooth® je registrovaná ochranná známka vlastněná společností Bluetooth SIG, Inc. a používaná společností Dell v rámci licence.

Ostatní ochranné známky a názvy mohou být v tomto dokumentu použity buď v souvislosti s organizacemi, které si na tyto známky a názvy činí nárok, nebo s jejich produkty. Společnost Dell Inc. si nečiní nárok na jiné ochranné známky a názvy, kromě svých vlastních.

Obsah

Nastavení stolního počítače XPS . . .	5	Použití stolního počítače XPS. . . .	18
Manipulace s počítačem	6	Funkce – čelní pohled	18
Před nastavením počítače	7	Prvky na horním panelu	20
Připojení displeje.	8	Prvky na zadním panelu	24
Připojení klávesnice a myši.	10	Konektory na zadním panelu	26
Připojení síťového kabelu (volitelný)	11	Softwarové funkce.	28
Připojení napájecího kabelu	12	Dok Dell	29
Stiskněte tlačítko vypínače	12	Nástroj zálohování online Dell DataSafe Online Backup	30
Nastavení operačního systému	13	Odstraňování potíží	31
Vytvořit médium pro obnovení systému (doporučeno).	14	Kódy zvukových signálů (pípnutí)	31
Nastavení přijímače televizního signálu (volitelné)	15	Potíže se sítí.	32
Nastavení připojení k Internetu (volitelné)	15	Problémy s napájením.	33
		Potíže s pamětí	34
		Zablokování a problémy se softwarem. . . .	35

Použití nástrojů podpory.	38	Informace o produktech.	57
Středisko odborné pomoci společnosti Dell.	38	Vracení zboží za účelem záruční opravy nebo vrácení částky.	58
My Dell Downloads	39	Než zavoláte	60
Systémová hlášení	40	Kontaktování společnosti Dell	62
Průvodce řešením potíží s hardwarem. . .	42	Další informace a zdroje	63
Nástroj Dell Diagnostics	43	Specifikace	65
Obnovení operačního systému.	46	Příloha	70
Obnovení systému	47	Informace – NOM neboli oficiální mexická norma (pouze pro Mexiko).	70
Dell DataSafe Local Backup	48	Rejstřík.	71
Médium pro obnovení systému	51		
Dell Factory Image Restore.	52		
Získání nápovědy.	54		
Technická podpora a služby zákazníkům.	55		
DellConnect	55		
Online služby	56		
Automatizovaná služba stavu objednávek	57		

Nastavení stolního počítače XPS

Tato část obsahuje informace o instalaci stolního počítače Dell XPS 8300.



VAROVÁNÍ: Před zahájením jakéhokoli postupu v této části si přečtěte bezpečnostní informace dodané s počítačem. Další informace o nejvhodnějších postupech zajištění bezpečnosti naleznete na stránce Plnění legislativních požadavků na adrese www.dell.com/regulatory_compliance.

Manipulace s počítačem

Aby nedošlo k poranění osoby či poškození počítače, zvedejte jej tak, že jej budete držet za místa určená ke zvedání na přední a zadní straně počítače.

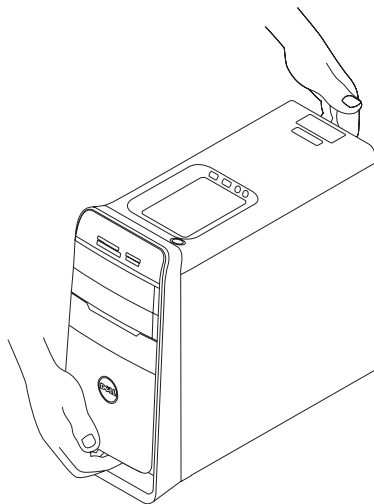

Před nastavením počítače

Při umístování počítače dbejte na to, aby byl zajištěn snadný přístup ke zdroji napájení, přiměřená ventilace a aby počítač ležel na rovném povrchu.

Omezené proudění vzduchu v okolí počítače může způsobit jeho přehřátí. Přehřátí předejdete tak, že u zadní strany počítače ponecháte alespoň 10,2 cm volných a u všech ostatních stran nejméně 5,1 cm. Je-li počítač zapnutý, neměli byste jej nikdy umísťovat do uzavřeného prostoru, jako je skříň nebo zásuvka.

Připojení displeje

Pokud jste zakoupili volitelnou samostatnou grafickou kartu, připojte displej pomocí konektoru na samostatné grafické kartě. Jinak připojte displej pomocí integrovaného konektoru VGA nebo HDMI.

 **POZNÁMKA:** Pokud je počítač vybaven samostatnou grafickou kartou, integrované konektory VGA a HDMI budou vypnuty a zakryty.









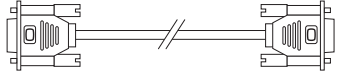
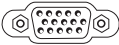

Použijte kabel, který je kompatibilní s dostupnými konektory na počítači a displeji. K připojení displeje k samostatné grafické kartě možná budete potřebovat adaptér (DVI-VGA nebo HDMI-DVI), pokud se konektory na displeji a samostatné grafické kartě budou lišit.

Na webové stránce www.dell.com lze zakoupit adaptér DVI do VGA, HDMI do DVI a doplňkové kabely HDMI nebo DVI.

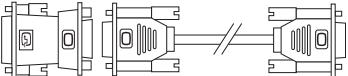
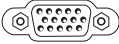
 **POZNÁMKA:** Pokud chcete připojit jeden displej, připojte jej **POUZE K JEDNOMU** z konektorů počítače.

 **POZNÁMKA:** Počítač podporuje funkci Intel pro připojení více monitorů (ve výchozím nastavení je vypnuta). Tato funkce umožňuje připojit k počítači více monitorů současně. Chcete-li tuto funkci zapnout, spusťte nástroj System Setup (BIOS) a v části *Advanced Graphic Configuration* (Pokročilá konfigurace grafiky) vyberte pro možnost *Intel Multiple Monitor Feature* (Funkce Intel pro podporu více monitorů) nastavení *Auto* (Automaticky).

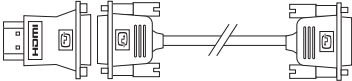
Podle následující tabulky lze určit konektory počítače a displeje.

Typ připojení	Počítač	Kabel	Displej
VGA-VGA (kabel VGA)			
DVI-DVI (kabel DVI)			
DVI-VGA (adaptér DVI-VGA + kabel VGA)			
HDMI-HDMI (kabel HDMI)			
HDMI-DVI (adaptér HDMI-DVI + kabel DVI)			

Připojení klávesnice a myši

Klávesnici a myš s rozhraními USB připojte ke konektorům USB na zadním panelu počítače.

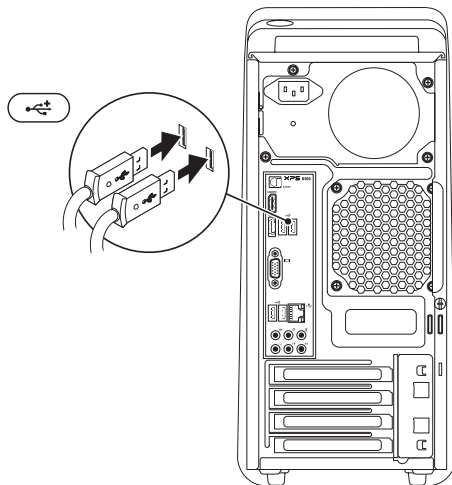

Připojení síťového kabelu (volitelný)

Připojení k síti není k dokončení nastavení vyžadováno. Máte-li již připojení k síti nebo Internetu, které využívá kabelové připojení (např. širokopásmové zařízení nebo ethernetový konektor), můžete jej připojit nyní.

POZNÁMKA: Pro připojení k síťovému konektoru (konektor RJ45) použijte pouze ethernetový kabel. Nezapojte do síťového konektoru kabel telefonu (konektor RJ11).

Chcete-li připojit počítač k síťovému nebo širokopásmovému zařízení, připojte jeden konec síťového kabelu k síťovému portu nebo k širokopásmovému zařízení. Připojte druhý konec síťového kabelu k síťovému konektoru (konektor RJ45) na zadním panelu počítače. Ozve-li se cvaknutí, síťový kabel je bezpečně připojen.

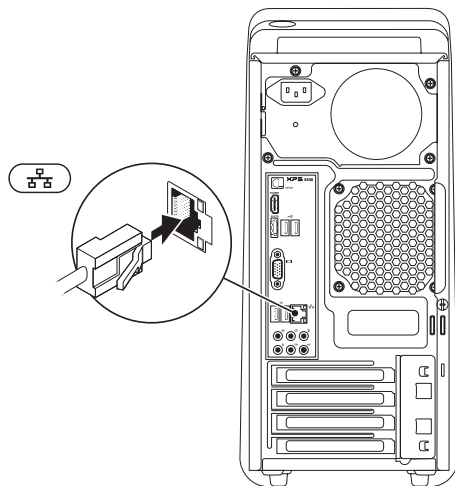

Připojení napájecího kabelu

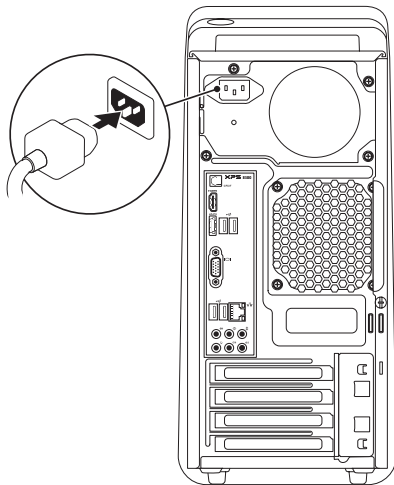

Stiskněte tlačítko vypínače

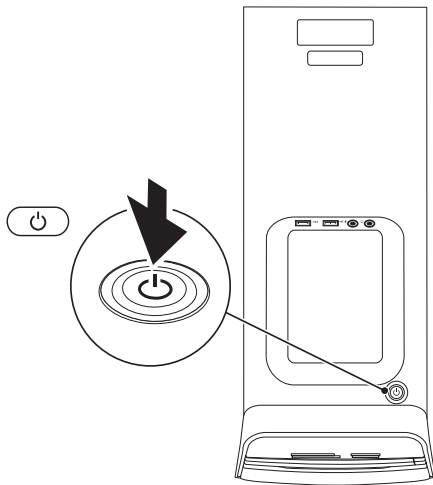

Nastavení operačního systému

Počítač Dell již obsahuje nainstalovaný operační systém Microsoft Windows. Při prvním spuštění je třeba systém Windows nastavit, což provedete podle pokynů na obrazovce. Tyto kroky je nutné dodržet a jejich vykonání může určitou dobu trvat. Jednotlivé obrazovky nastavení systému Windows vás provedou různými postupy, jako je např. přijetí licenční smlouvy, nastavení předvoleb a nastavení připojení k Internetu.

△ UPOZORNĚNÍ: Nepřerušujte proces nastavení operačního systému. Pokud tak učiníte, může se počítač stát nepoužitelným a bude nutno operační systém znovu nainstalovat.

- ✎ POZNÁMKA:** Výkon počítače je možné optimalizovat stažením a instalací nejnovějšího systému BIOS a ovladačů, které jsou dostupné na webových stránkách **support.dell.com**.
- ✎ POZNÁMKA:** Další informace o operačním systému a funkcích najdete na adrese **support.dell.com/MyNewDell**.

Vytvořit médium pro obnovení systému (doporučeno)

 **POZNÁMKA:** Médium pro obnovení systému se doporučuje vytvořit ihned po nastavení systému Microsoft Windows.

Média pro obnovení systému mohou být využita pro obnovení funkčního stavu počítače, ve kterém byl zakoupen, a to při zachování datových souborů (bez nutnosti použít disk s *operačním systémem*). Médium pro obnovení systému můžete použít v případě, že změna hardwaru, softwaru, ovladačů či jiných systémových nastavení uvedly počítač do špatného funkčního stavu.

K vytvoření média pro obnovení systému jsou třeba následující položky:

- Dell DataSafe Local Backup,
- USB disk o minimální kapacitě 8 GB nebo disk DVD-R/DVD+R/Blu-ray.

 **POZNÁMKA:** Služba Dell DataSafe Local Backup nepodporuje přepisovatelná média (RW).

K vytvoření média pro obnovu systému je třeba vykonat následující kroky:

1. Vložte do počítače disk nebo USB flash disk.
2. Klikněte na položku **Start**  → **Všechny programy** → **Dell DataSafe Local Backup**.
3. Klikněte na možnost **Vytvořit médium pro obnovení**.
4. Postupujte podle pokynů na obrazovce.

 **POZNÁMKA:** Informace o obnovení operačního systému pomocí média pro obnovení systému najdete v části „Médium pro obnovení systému“ na straně 51.

Nastavení přijímače televizního signálu (volitelné)

 **POZNÁMKA:** Dostupnost přijímače televizního signálu se může lišit v závislosti na regionu.

Nastavení přijímače televizního signálu:

1. Připojte televizní kabel/kabel digitální antény nebo kabelový adaptér k anténnímu vstupu počítače.
2. Zapněte počítač.
3. Klikněte na položky **Start**  → **Všechny programy** → **Windows Media Center** → **Úkoly** → **Nastavení** → **Televize**.
4. Postupujte podle pokynů na obrazovce.

Nastavení připojení k Internetu (volitelné)

Chcete-li se připojit k Internetu, budete potřebovat externí modem nebo síťové připojení a poskytovatele připojení k Internetu (ISP).

Jestliže není externí modem USB nebo adaptér sítě WLAN součástí vaší původní objednávky, můžete si je zakoupit na webových stránkách **www.dell.com**.

Nastavení připojení pomocí kabelu

- Používáte-li vytáčené připojení, připojte telefonní kabel k volitelnému externímu modemu USB a do telefonní přípojky ve stěně, předtím než nastavíte připojení k Internetu.
- Pokud využíváte připojení prostřednictvím modemu DSL, kabelového nebo satelitního modemu, obraťte se na svého poskytovatele připojení k Internetu nebo operátora mobilních telefonních služeb a vyžádejte si pokyny pro připojení.

Nastavení připojení k Internetu pomocí kabelu dokončíte podle pokynů v části „Nastavení připojení k Internetu“ na straně 16.

Nastavení bezdrátového připojení k Internetu

 **POZNÁMKA:** Postup nastavení bezdrátového směrovače naleznete v dokumentaci, která byla dodána se směrovačem.

Aby bylo možné používat bezdrátové připojení k Internetu, je třeba se připojit k bezdrátovému směrovači.

Nastavení připojení k bezdrátovému směrovači:

1. Uložte a zavřete všechny otevřené soubory a ukončete všechny otevřené programy.
2. Klepněte na tlačítko **Start**  → **Ovládací panely**.
3. Do pole pro vyhledávání zadejte **sít** a potom klikněte na položku **Centrum síťových připojení a sdílení** → **Připojit k síti**.
4. Nastavení dokončete podle pokynů na obrazovce.

Nastavení připojení k Internetu

Poskytovatelé služeb připojení k Internetu a jejich nabídky se liší podle jednotlivých zemí. Informace o nabídce připojení k Internetu ve vaší zemi získáte od místního poskytovatele.

Pokud se k Internetu nemůžete připojit, ale v minulosti jste již připojeni byli, mohlo dojít k výpadku internetového připojení ze strany poskytovatele. obraťte se na poskytovatele služeb Internetu a informujte se o stavu služby nebo se pokuste o připojení později.

Informace o svém poskytovateli připojení mějte neustále připraveny. Pokud nemáte poskytovatele služeb připojení k Internetu, můžete jej získat pomocí Průvodce **připojením k Internetu**.

Nastavení připojení k Internetu:

1. Uložte a zavřete všechny otevřené soubory a ukončete všechny otevřené programy.
2. Klepněte na tlačítko **Start**  → **Ovládací panely**.
3. Do pole pro hledání zadejte **sít** a potom klikněte na položky **Centrum síťových připojení a sdílení** → **Nastavit nové připojení nebo síť** → **Připojit k Internetu**.

Zobrazí se okno **Připojit k Internetu**.



-  **POZNÁMKA:** Nevíte-li, který typ připojení máte vybrat, klikněte na položku **Chci pomoci při výběru** nebo se obraťte na svého poskytovatele připojení.
4. Abyste dokončili nastavení, pokračujte podle pokynů na obrazovce a použijte informace od svého poskytovatele připojení.

Použití stolního počítače XPS

V této části jsou obsaženy informace o funkcích stolního počítače XPS.

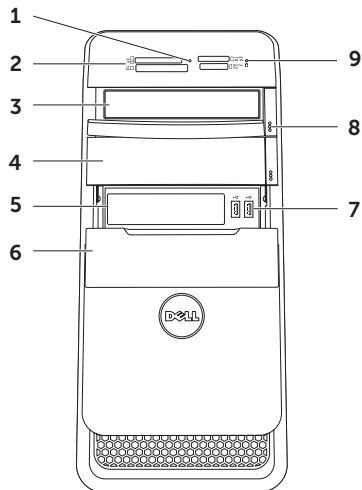
Funkce – čelní pohled



- 1 **Indikátor čtečky paměťových karet:**
Ukazuje, zda je vložena paměťová karta.
- 2 **Čtečka paměťových karet:** Nabízí rychlý a snadný způsob zobrazení a sdílení digitálních fotografií, hudby a videosouborů uložených na paměťové kartě.
- 3 **Optická jednotka:** Slouží k přehrávání nebo záznamu na disky CD, DVD nebo Blu-ray (volitelné).
- 4 **Příhrádka optické jednotky (volitelná):** Umožňuje připojení dodatečné optické jednotky.
- 5 **Slot FlexBay:** Podporuje volitelné kompatibilní zařízení Dell FlexBay, jako je například přední panel s porty USB 3.0.
- 6 **Kryt slotu FlexBay:** Chrání slot FlexBay.
- 7  **Konektory USB 2.0 (2):** Slouží k připojení zařízení USB, jako je myš, klávesnice, tiskárna, externí disk nebo přehrávač MP3.
- 8 **Tlačítka pro vysunutí (2) na optické jednotce:** Chcete-li vysunout příhrádku, stiskněte označenou dolní část tlačítka.
- 9  **Indikátor aktivity pevného disku:** Svítí, pokud počítač čte nebo zapisuje data. Blikající bílé světlo signalizuje aktivitu pevného disku.
 **UPOZORNĚNÍ: Aby nedošlo ke ztrátě dat, počítač nikdy nevypínejte, když indikátor aktivity pevného disku bliká.**

Prvky na horním panelu

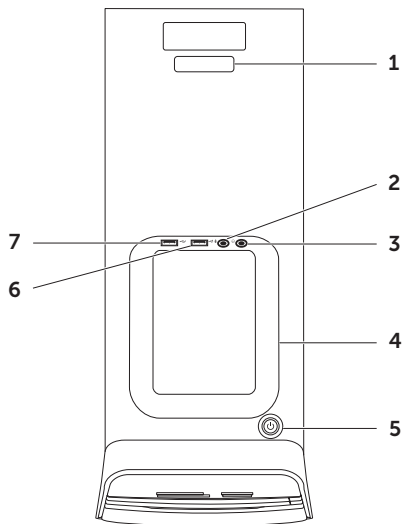

1 Servisní štítek a kód expresní služby:

Slouží k identifikaci počítače, chcete-li použít web podpory nebo zavolat odbornou pomoc společnosti Dell.

2  Mikrofonní nebo linkový vstup:

Slouží k připojení mikrofону nebo vstupních signálů, které se mohou používat u programů pro zpracování zvuku.

3  Konektor sluchátek: Slouží k připojení sluchátek.

POZNÁMKA: Chcete-li připojit aktivní reproduktorový nebo zvukový systém, použijte linkový výstup nebo konektor S/PDIF na zadní straně počítače.



4 Příhrádka pro příslušenství: Slouží k uložení přenosných zařízení, jako například externího disku, přehrávače MP3, mobilního telefonu atd.

5  Tlačítko a indikátor napájení:

Při stisknutí zapne nebo vypne počítač. Indikátor uprostřed tohoto tlačítka označuje stav napájení:

- Nesvítlí: Počítač je vypnutý, v režimu hibernace nebo není připojen k napájení.
- Svítí bíle: Počítač je zapnutý.
- Svítí žlutě: Počítač je v režimu spánku/ pohotovostním režimu nebo došlo k problému se základní deskou či zdrojem napájení. Obráťte se na společnost Dell s žádostí o pomoc (viz část „Kontaktování společnosti Dell“ na straně 62).
- Bliká žlutě: Pravděpodobně došlo k problémům se základní deskou nebo zdrojem napájení. Obráťte se na společnost Dell s žádostí o pomoc (viz část „Kontaktování společnosti Dell“ na straně 62).

POZNÁMKA: Informace o problémech s napájením najdete v části „Problémy s napájením“ na straně 33.

- 6  **Konektor USB 2.0:** Slouží k připojení zařízení USB, jako je myš, klávesnice, tiskárna, externí pevný disk nebo MP3 přehrávač.
- 7  **Konektor USB 2.0 s funkcí USB PowerShare:** Funkce USB PowerShare (ve výchozím nastavení je vypnuta) umožňuje nabíjet zařízení podporující nabíjení přes rozhraní USB, když je počítač zapnutý/vypnutý nebo v režimu spánku. Tuto funkci lze povolit nebo zakázat v nástroji System Setup (BIOS).

POZNÁMKA: Když je počítač vypnutý nebo v režimu spánku, některá zařízení USB se nemusí nabíjet. V takových případech je nutno k nabíjení zařízení zapnout počítač.

POZNÁMKA: Pokud vypnete počítač během nabíjení zařízení, nabíjení se může ukončit. Chcete-li v nabíjení pokračovat, zařízení odpojte a znovu připojte.

 **UPOZORNĚNÍ: Nepřipojujte zařízení vyžadující více než 1,5 A/5 V vstupního proudu při nabíjení přes konektor USB PowerShare. Může dojít k poškození počítače. Před připojením zařízení zkontrolujte jeho specifikace.**



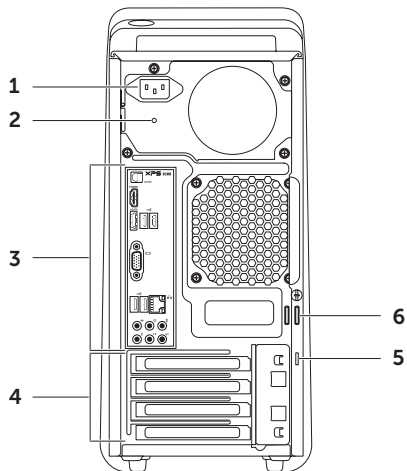



Prvky na zadním panelu

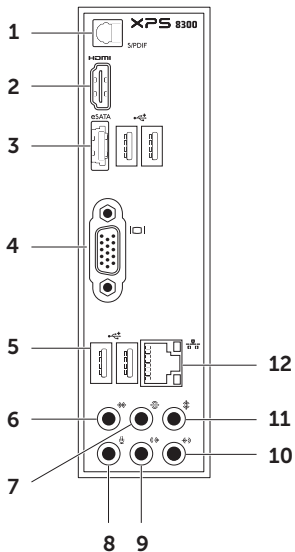







- 1 Konektor napájení:** Slouží k připojení napájecího kabelu. Vzhled tohoto konektoru se může lišit.
- 2 Indikátor zdroje napájení:** Oznamuje dostupnost napájení pro zdroj napájení.
POZNÁMKA: Indikátor zdroje napájení nemusí být na každém počítači.
- 3 Konektory na zadním panelu:** Do odpovídajících konektorů můžete připojit zařízení USB, zvuková a obrazová zařízení a další.
- 4 Sloty pro rozšiřovací karty:** Slouží k přístupu ke konektorům nainstalovaných karet PCI Express.
- 5 Slot pro bezpečnostní kabel:** Pomocí něj lze k počítači připojit běžně dostupné bezpečnostní kabely.
POZNÁMKA: Před zakoupením bezpečnostního kabelu se ujistěte, že jej lze použít se slotem pro bezpečnostní kabel v počítači.
- 6 Kroužky pro zámek:** Slouží k připojení standardního visacího zámku, který zabrání neoprávněnému přístupu k vnitřním částem počítače.

Konektory na zadním panelu



- 1**  **Konektor S/PDIF:** Slouží k připojení zesilovačů, reproduktorů nebo televizorů pro přenos digitálního zvuku přes optické digitální kabely.
- 2**  **Konektor HDMI:** Slouží k propojení s konektorem HDMI na displeji nebo televizoru.
- 3**  **Konektor rozhraní eSATA:** Slouží k připojení externích úložných zařízení SATA.
- 4**  **Konektor VGA:** Slouží k připojení monitoru nebo projektoru.
- 5**  **Konektory USB 2.0 (4):** Slouží k připojení zařízení USB, jako je myš, klávesnice, tiskárna, externí disk nebo přehrávač MP3.
- 6**  **Konektor postranních kanálů L/P:** Slouží k připojení postranního levého a pravého reproduktoru sestavy prostorového zvuku.

- 7  **Konektor zadních reproduktorů L/P:** Slouží k připojení zadního levého a pravého reproduktoru sestavy prostorového zvuku.
- 8  **Mikrofonní konektor:** Slouží k připojení mikrofonu nebo zvukového kabelu přivádějícího signál.
- 9  **Konektor předních reproduktorů L/P:** Slouží k připojení předního levého a pravého reproduktoru.
- 10  **Vstupní linkový konektor:** Slouží k připojení záznamového nebo přehrávacího zařízení, např. mikrofonu, kazetového přehrávače, přehrávače disků nebo videorekordéru.
- 11  **Konektor středového reproduktoru/subwooferu:** Slouží k připojení středového reproduktoru nebo subwooferu.
- 12  **Síťový konektor a indikátor:** Slouží k připojení počítače k síti nebo širokopásmovému zařízení pomocí kabelu. Dva indikátory vedle konektoru označují stav spojení a činnost připojení k síti prostřednictvím kabelu.

Softwarové funkce

Produktivita a komunikace

Počítač můžete používat k tvorbě prezentací, brožur, přání, letáků a tabulek. Také můžete upravovat a prohlížet digitální fotografie a obrázky. Přesný soupis aplikací nainstalovaných v počítači naleznete na objednávce.

Po připojení k Internetu můžete prohlížet webové stránky, nastavit e-mailový účet a odesílat a stahovat soubory.

Zábava a multimédia

Počítač můžete používat ke sledování videa, hraní her, vytváření vlastních disků CD/DVD/Blu-ray (volitelně) a poslouchání hudby a rádia. Optická jednotka může podporovat řadu formátů médií, včetně disků CD a DVD a Blu-ray (volitelné).

Můžete stahovat a kopírovat obrázky a videa z přenosných zařízení, jako jsou digitální fotoaparáty nebo mobilní telefony. Volitelné softwarové aplikace vám umožní spravovat a vytvářet soubory s hudbou a videem, které lze následně zaznamenávat na disky, ukládat do přenosných zařízení, jako jsou MP3 přehrávače nebo přenosná zábavní zařízení, nebo přímo přehrávat a prohlížet na připojeném televizoru, projektoru či v systému domácího kina.

Dok Dell

Dell Dock je skupina ikon, které umožňují přístup k často používaným aplikacím, souborům a složkám. Dok si můžete přizpůsobit následujícími způsoby:

- přidání nebo odebrání ikon,
- změna barvy a umístění doku,
- uspořádání souvisejících ikon do kategorií,
- změna chování ikon.



Přidání kategorie

1. Klikněte pravým tlačítkem na dok, dále klikněte na položku **Přidat** → **Kategorie**. Zobrazí se okno **Přidat/upravit kategorii**.
1. Zadejte název kategorie do pole **Název**.
2. Vyberte požadovanou ikonu kategorie v poli nabídky **Vyberte obrázek**: vyberte požadovanou ikonu kategorie.
3. Klikněte na položku **Uložit**.

Přidání ikony

Přetáhněte ikonu do doku nebo kategorie.

Odstranění kategorie nebo ikony

1. Klikněte pravým tlačítkem myši na kategorii nebo ikonu v doku a klikněte na položku **Odstranit zkratku** nebo **Odstranit kategorii**.
2. Postupujte podle pokynů na obrazovce.

Přizpůsobit dok

1. Klikněte pravým tlačítkem na dock a klikněte na položku **Rozšířená nastavení...**
2. Aplikaci Dock přizpůsobíte zvolením požadované možnosti.

Nástroj zálohování online Dell DataSafe Online Backup

 **POZNÁMKA:** Nástroj Dell DataSafe Online nemusí být k dispozici ve všech oblastech.

 **POZNÁMKA:** K zajištění rychlého nahrávání/stahování je vhodné používat širokopásmové připojení.

Nástroj Dell DataSafe Online představuje službu automatického zálohování a obnovy, která pomáhá chránit vaše data a důležité soubory před katastrofickými událostmi, jakými jsou krádeže, požáry nebo přírodní pohromy. Služba je dostupná z vašeho počítače prostřednictvím účtu chráněného heslem. Další informace najdete na webové stránce **DellDataSafe.com**.

Plánování záloh:

1. Dvakrát klikněte na ikonu Dell DataSafe Online  v oznamovací oblasti na ploše.
2. Postupujte podle pokynů zobrazených na obrazovce.

Odstraňování potíží

V této části naleznete informace o řešení potíží, které u počítače mohou nastat. Nebude-li možné problém vyřešit pomocí následujících rad, přejděte k části „Použití nástrojů podpory“ na straně 38 nebo k části „Kontaktování společnosti Dell“ na straně 62.

⚠ VAROVÁNÍ: Sejmutí krytu počítače by měl provádět pouze školený servisní technik. Podrobné servisní pokyny naleznete v *Servisní příručce* dostupné na webových stránkách support.dell.com/manuals.

Kódy zvukových signálů (pípnutí)

Pokud se během spouštění počítače vyskytnou chyby nebo problémy, ozve se několik pípnutí. Tato pípnutí jsou tzv. kódy zvukových signálů a označují, k jakému problému došlo. Pokud dojde k jejich aktivaci, kód zvukového signálu si zapište a obraťte se na společnost Dell (viz část „Kontaktování společnosti Dell“ na straně 62).

✎ POZNÁMKA: Informace o výměně částí naleznete v *Servisní příručce* dostupné na webových stránkách support.dell.com/manuals.

Kód zvukového signálu	Možný problém
1	Možné selhání systémové desky – selhání kontrolního součtu BIOS ROM
2	Nebyla nalezena paměť RAM POZNÁMKA: Pokud jste nainstalovali nebo vyměnili paměťový modul, ověřte, že je správně zasunut.
3	Možná chyba základní desky – chyba čipové sady
4	Chyba čtení/zápisu do paměti RAM
5	Selhání hodin reálného času
6	Selhání grafické karty nebo čipu
7	Selhání procesoru

Potíže se sítí

Bezdrátové připojení

Dojde ke ztrátě síťového připojení: Bezdrátový směrovač je offline nebo je v počítači bezdrátové připojení zakázáno.

- Zkontrolujte, zda je bezdrátový směrovač zapnut a zda je připojen ke zdroji dat (kabelový modem nebo síťový rozbočovač).
- Znovu ustavte připojení k bezdrátovému směrovači (viz část „Nastavení bezdrátového připojení k Internetu“ na straně 16).
- Bezdrátové připojení může být blokováno nebo přerušováno rušením. Zkuste počítač přisunout blíže k bezdrátovému směrovači.

Připojení pomocí kabelu

Připojení k síť nefunguje: Síťový kabel je povytažený nebo poškozený.

- Zkontrolujte, zda je síťový kabel řádně připojen a zda není poškozen.
- Podle indikátoru integrity spojení umístěného vedle síťového konektoru můžete určit, zda vaše připojení funguje. Rozlišovány jsou následující stavy:
 - Zelená (vlevo) – mezi sítí 10/100 Mb/s a počítačem je dobré spojení.
 - Žlutá (vlevo) – mezi sítí 1 000 Mb/s a počítačem je dobré spojení.
 - Nesvíí – počítač nerozpoznal fyzické připojení k síti.

 **POZNÁMKA:** Indikátor integrity spojení vedle síťového konektoru informuje pouze o připojení pomocí kabelu. Tento indikátor neposkytuje informace o stavu bezdrátového připojení.

Problémy s napájením

Indikátor napájení nesvítí: Počítač je vypnut, v režimu hibernace nebo není napájen ze sítě.

- Stiskněte tlačítko napájení. Pokud je počítač vypnutý nebo v režimu spánku, obnovíte jeho běžný provoz.
- Řádně připojte napájecí kabel do konektoru na počítači i do elektrické zásuvky.
- Pokud je počítač připojen do rozpojovacího kabelu, zkontrolujte, zda je rozpojovací kabel připojen do zásuvky a zda je zapnut.
- Dočasně vyřadte z okruhu ochranná (jistící) zařízení, napájecí rozdvojky a prodlužovací kabely a ověřte si, že bez nich počítač řádně pracuje.
- Zkontrolujte, zda řádně pracuje elektrická zásuvka, například tím, že do ní připojíte jiné zařízení, jako třeba lampu.
- Ujistěte se, že indikátor zdroje napájení na zadní straně počítače svítí. Pokud indikátor nesvítí, mohl nastat problém se zdrojem napájení nebo napájecím kabelem.

- Pokud problém přetrvává, kontaktujte společnost Dell (viz část „Kontaktování společnosti Dell“ na straně 62).

Indikátor napájení svítí bíle a počítač nereaguje: Příčinou může být nepřipojený nebo nenapájený displej.

- Ujistěte se, že je displej řádně připojen, a následně jej vypněte a znovu zapněte.
- Pokud problém přetrvává, kontaktujte společnost Dell (viz část „Kontaktování společnosti Dell“ na straně 62).

Indikátor napájení svítí žlutě:

Počítač je v režimu spánku/pohotovostním režimu nebo došlo k problému se základní deskou či zdrojem napájení.

- Stiskněte klávesu na klávesnici, posuňte připojenou myš nebo stiskněte vypínač a pokračujte v normální práci s počítačem.
- Pokud problém přetrvává, kontaktujte společnost Dell (viz část „Kontaktování společnosti Dell“ na straně 62).

Indikátor napájení bliká žlutě: Počítač zjistil chybu během testu POST. Mohl vzniknout problém se základní deskou nebo zdrojem napájení. obraťte se na společnost Dell s žádostí o pomoc (viz část „Kontaktování společnosti Dell“ na straně 62).

Signál je na počítači rušen: Nežádoucí signál ruší nebo blokuje ostatní signály. Některé příklady zdrojů rušení:

- napájecí prodlužovací kabely, prodlužovací kabely klávesnice a prodlužovací kabely myši,
- příliš velký počet zařízení připojených do prodlužovacího kabelu,
- několik prodlužovacích kabelů připojených do stejné elektrické zásuvky.

Potíže s pamětí

Zobrazí se zpráva o nedostatku paměti:

- Zkuste uložit a zavřít všechny otevřené soubory a ukončit spuštěné programy, které nepoužíváte.
- Vyhledejte informace o minimálních požadavcích na systém v dokumentaci k softwaru. V případě potřeby nainstalujte další paměťové moduly (viz část *Servisní příručka* na webových stránkách support.dell.com/manuals).
- Usadte paměťové moduly znovu do patič (viz *Servisní příručka* na webových stránkách support.dell.com/manuals) a ujistěte se, že počítač s pamětí správně komunikuje.
- Pokud problém přetrvává, kontaktujte společnost Dell (viz část „Kontaktování společnosti Dell“ na straně 62).

Setkáte s dalšími potížemi s pamětí:

- Ujistěte se, zda byly dodrženy pokyny k instalaci paměťového modulu (viz *Servisní příručka* na webové stránce support.dell.com/manuals).
- Zkontrolujte, zda je paměťový modul kompatibilní s počítačem. Počítač podporuje paměťové moduly DDR3. Další informace o typech pamětí podporovaných počítačem naleznete v části „Specifikace“ na straně 65.
- Spusťte nástroj Dell Diagnostics (viz část „Nástroj Dell Diagnostics“ na straně 43).
- Usadte paměťové moduly znovu do patič (viz *Servisní příručka* na webové stránce support.dell.com/manuals) a ujistěte se, že počítač s pamětí správně komunikuje.
- Pokud problém přetrvává, kontaktujte společnost Dell (viz část „Kontaktování společnosti Dell“ na straně 62).

Zablokování a problémy se softwarem

Počítač se nespustí: Ujistěte se, že je napájecí kabel řádně připojen k počítači a elektrické zásuvce.

Program přestane reagovat: Ukončete program:

1. Stiskněte kombinaci kláves Ctrl, Shift a Esc.
2. Klikněte na kartu **Aplikace**.
3. Klikněte na program, který přestal reagovat.
4. Klikněte na možnost **Ukončit úlohu**.

Program se opakovaně zhroutí: Viz dokumentaci k softwaru. V případě potřeby software odinstalujte a znovu nainstalujte.



POZNÁMKA: Instalační instrukce obvykle naleznete v dokumentaci k softwaru nebo na disku CD.

Počítač přestane reagovat nebo se zobrazí modrá obrazovka:

 **UPOZORNĚNÍ: Pokud řádně neukončíte operační systém, může dojít ke ztrátě dat.**

Pokud počítač nereaguje na stisknutí libovolné klávesy na klávesnici nebo na pohyb myši, stiskněte a podržte vypínač alespoň 8 až 10 sekund, dokud se počítač nevypne, a potom ho restartujte.

Program byl vytvořen pro starší verzi operačního systému Microsoft Windows:

Spusťte průvodce ověřením kompatibility programu. Průvodce ověřením kompatibility programu nakonfiguruje program tak, aby jej bylo možné spustit v prostředí, které je podobné prostředím starších verzí operačního systému Microsoft Windows.

Spuštění Průvodce ověřením kompatibility programu:

1. Klikněte na položku **Start**  → **Ovládací panely** → **Programy** → **Spustit programy určené pro předchozí verze systému Windows**.
2. Na úvodní obrazovce klepněte na tlačítko **Další**.
3. Postupujte podle pokynů na obrazovce.

Pokud máte jiné potíže se softwarem:

- Ihned proveďte zálohu souborů.
- Pevný disk a disky CD prověřte antivirovým softwarem.
- Uložte a zavřete všechny otevřené soubory, ukončete všechny spuštěné programy a vypněte počítač prostřednictvím nabídky **Start** .
- Pokyny k odstranění problémů vyhledejte v dokumentaci k softwaru nebo se obraťte na výrobce softwaru:
 - Přesvědčte se, zda je program kompatibilní s operačním systémem nainstalovaným v počítači.
 - Přesvědčte se, zda počítač splňuje minimální požadavky na hardware, který je nezbytný ke spuštění softwaru. Vyhledejte informace v dokumentaci k softwaru.
- Přesvědčte se, zda je program řádně nainstalován a nakonfigurován.
- Ověřte, zda nedochází ke konfliktu ovladačů zařízení s programem.
- V případě potřeby software odinstalujte a znovu nainstalujte.
- Všechna chybová hlášení, která se zobrazí, si zapisujte. Pomůže vám to při řešení potíží při komunikaci se společností Dell.

Použití nástrojů podpory

Středisko odborné pomoci společnosti Dell

Veškerá podpora, kterou potřebujete: na jediném pohodlném místě.

Středisko podpory společnosti Dell

zprostředkovává výstrahy systému, nabídky vylepšení výkonu, systémové informace, odkazy na další nástroje společnosti Dell a diagnostické služby.

Chcete-li aplikaci spustit, klikněte na položky

Start  → **Všechny programy** → **Dell** → **Středisko odborné pomoci společnosti Dell** → **Launch Dell Support Center** (Spustit Středisko odborné pomoci společnosti Dell).

Domovská stránka **Střediska podpory společnosti Dell** zobrazí číslo modelu počítače, servisní štítek, kód expresní služby, stav záruky a výstrahy vylepšení výkonu počítače.

Úvodní stránka nabízí také odkazy pro přístup k následujícím položkám:

PC Checkup: Spouští diagnostiku hardwaru, zjišťuje programy vyžadující nejvíce paměti na pevném disku a sleduje každodenní změny provedené v počítači.

Nástroje kontroly počítače

- **Správce místa na disku:** správa pevného disku prostřednictvím vizuálního znázornění spotřebovaného místa jednotlivými typy souborů.
- **Historie a konfigurace výkonu:** sledování událostí systému a změn v průběhu času. Tento nástroj zobrazuje všechna vyhledávání hardwaru, testy, systémové změny, kritické události a body obnovy podle dne, kdy k nim došlo.

Podrobné informace o systému: Zobrazuje podrobné informace o konfiguracích hardwaru a operačního systému, umožňuje přístup ke kopiím smluv na poskytování služeb, informacím o záruce a možnostem obnovení záruky.

Nápověda: Nabízí přístup k možnostem technické podpory od společnosti Dell, zákaznické podpoře, prohlídkám a školení, nástrojům online, uživatelské příručce, informacím o záruce, často kladeným dotazům atd.

Zálohování a obnovení: Vytváří média pro obnovení systému, spouští nástroj pro obnovu a provádí zálohy souborů online.

Nabídky vylepšení výkonu systému: umožňují získat řešení hardwaru a softwaru, která pomáhají vylepšit výkon systému.

Více informací o **Středisku odborné pomoci společnosti Dell** a dostupných nástrojích podpory ke stažení a instalaci získáte na webu **DellSupportCenter.com**.

My Dell Downloads

 **POZNÁMKA:** Služba Má stahování Dell nemusí být k dispozici ve všech oblastech.

Některý software předinstalovaný v novém počítači Dell není dodáván se zálohou na disku CD nebo DVD. Tento software je k dispozici ke stažení na stránkách Má stahování Dell. Z těchto webových stránek můžete stahovat dostupný software k opětovné instalaci nebo vytváření záložních médií.

Registrace a použití služby Má stahování Dell:

1. Přejděte na adresu **DownloadStore.dell.com/media**.
2. Registraci a stažení softwaru proveďte podle pokynů na obrazovce.
3. Přeinstalujte software nebo vytvořte zálohové médium pro budoucí potřeby.

Systemová hlášení

Pokud v počítači dojde k problému nebo k chybě, může se zobrazit systémové hlášení, které vám pomůže identifikovat příčinu a nalézt řešení problému.

 **POZNÁMKA:** Pokud zobrazená zpráva nebude mezi následujícími příklady, viz dokumentaci k operačnímu systému nebo programu, který byl spuštěný, když se zpráva zobrazila, nebo požádejte o pomoc společnost Dell (viz část „Kontaktování společnosti Dell“ na straně 62).

Alert! Previous attempts at booting this system have failed at checkpoint [nnnn]. For help in resolving this problem, please note this checkpoint and contact Dell Technical Support (UPOZORNĚNÍ! Předchozí pokusy o zavedení tohoto systému se nezdařily v kontrolním bodě [nnnn]. Chcete-li požádat o pomoc při řešení tohoto problému, poznačte si uvedené číslo kontrolního bodu (checkpoint) a kontaktujte odbornou pomoc společnosti Dell) – počítač třikrát po sobě nedokončil zaváděcí postup v důsledku stejné chyby. Obráťte se na společnost Dell s žádostí o pomoc (viz část „Kontaktování společnosti Dell“ na straně 62).

CMOS checksum error (Chyba kontrolního součtu CMOS) nebo RTC is reset, BIOS Setup default has been loaded (Došlo k resetu počítačových hodin, bylo načteno výchozí nastavení systému BIOS): Možná porucha základní desky nebo vybitá baterie hodin RTC. Baterii vyměňte (viz část *Servisní příručka* na webových stránkách support.dell.com/manuals) nebo kontaktujte společnost Dell (viz část „Kontaktování společnosti Dell“ na straně 62).

CPU fan failure (Selhání ventilátoru CPU):

Došlo k selhání ventilátoru procesoru. Je třeba vyměnit ventilátor procesoru. Informujte se v *Servisní příručce* na webové stránce support.dell.com/manuals.

Hard-disk drive failure (Selhání pevného disku): Při testu POST došlo patrně k selhání pevného disku. Obraťte se na společnost Dell s žádostí o pomoc (viz část „Kontaktování společnosti Dell“ na straně 62).

Hard-disk drive read failure (Selhání při čtení pevného disku): Při testu zavádění z pevného disku patrně došlo k selhání. Obraťte se na společnost Dell s žádostí o pomoc (viz část „Kontaktování společnosti Dell“ na straně 62).

Keyboard failure (Chyba klávesnice):

Vyměňte klávesnici nebo zkontrolujte její kabel, zda není uvolněný.

No boot device available (Chybí spouštěcí zařízení): Na pevném disku chybí spouštěcí oddíl, kabel pevného disku je uvolněný nebo není k dispozici žádné spouštěcí zařízení.

- Pokud je spouštěcím zařízením pevný disk, zkontrolujte, zda jsou k němu řádně připojeny kabely a zda je pevný disk řádně nainstalován a nastaven jako spouštěcí zařízení.
- Otevřete program System Setup a ujistěte se, že informace o sekvenci zavádění systému jsou správné (viz část *Servisní příručka* na webových stránkách support.dell.com/manuals).

No timer tick interrupt (Časovač nevysílá přerušení):

Mohlo dojít k selhání čipu na základní desce nebo k selhání základní desky (viz část *Servisní příručka* na adrese support.dell.com/manuals nebo požádejte o pomoc společnost Dell (viz část „Kontaktování společnosti Dell“ na straně 62).

USB over current error (Proudové přetížení rozhraní USB): Odpojte zařízení USB. Správnou funkci zařízení USB zajistíte silnějším napájením. K připojení zařízení USB použijte externí napájecí zdroj. Pokud je zařízení vybaveno dvěma kabely USB, připojte oba tyto kabely.

CAUTION - Hard Drive SELF MONITORING SYSTEM has reported that a parameter has exceeded its normal operating range. Dell recommends that you back up your data regularly. A parameter out of range may or may not indicate a potential hard drive problem (UPOZORNĚNÍ - Systém SELF MONITORING nahlásil vybočení parametrů ze standardních limitů. Společnost Dell doporučuje pravidelné zálohování dat. Společnost Dell doporučuje provádět pravidelné zálohování dat. Parametr mimo rozsah může, ale také nemusí značit potenciální problém pevného disku): chyba S.M.A.R.T, možná porucha pevného disku. Obrat'te se na společnost Dell s žádostí o pomoc (viz část „Kontaktování společnosti Dell“ na straně 62).

Průvodce řešením potíží s hardwarem

Pokud není zařízení při spuštění operačního systému nalezeno nebo je nalezeno, ale nesprávně konfigurováno, vyřešte nekompatibilitu pomocí **Poradce při potížích s hardwarem**.

Spuštění Poradce při potížích s hardwarem:

1. Klepněte na nabídku **Start**  → **Nápověda a odborná pomoc**.
2. Do pole hledání zadejte výraz `poradce při potížích s hardwarem` a stiskněte klávesu <Enter>.
3. Ve výsledcích hledání vyberte možnost, která nejlépe popisuje váš problém. Postupujte podle příslušných kroků.

Nástroj Dell Diagnostics

Dojde-li k problémům s počítačem, před kontaktováním odborné pomoci společnosti Dell proveďte kontrolu popsanou v části „Zablokování a problémy se softwarem“ na straně 35 a spusťte nástroj Dell Diagnostics.

 **POZNÁMKA:** Diagnostický nástroj Dell Diagnostics lze použít pouze u počítačů společnosti Dell.

Ujistěte se, že zařízení, které se chystáte testovat, je v nástroji System Setup zobrazeno a je aktivní. Chcete-li spustit nástroj System Setup (BIOS), zapněte nebo restartujte počítač a při zobrazení loga Dell stiskněte klávesu <F2>.

Spusťte nástroj Dell Diagnostics nebo Dell PC Checkup.

Spuštění nástroje Dell Diagnostics

Při spuštění nástroje Dell Diagnostics počítač zahájí vyhodnocení systému před zavedením. Toto vyhodnocení obsahuje řadu diagnostických testů základní desky, klávesnice, displeje, paměti, pevného disku a dalších zařízení.

 **POZNÁMKA:** Pokud na obrazovce počítače není žádný obraz, požádejte společnost Dell o pomoc (viz část „Kontaktování společnosti Dell“ na straně 62).

1. Zkontrolujte, zda je počítač připojen k elektrické zásuvce a zda je tato zásuvka funkční.
2. Zapněte (nebo restartujte) počítač.
3. Ihned po zobrazení loga DELL stiskněte klávesu <F12>. Otevře se položka **Boot Menu** (Spouštěcí nabídka).



 **POZNÁMKA:** Pokud budete čekat příliš dlouho, objeví se logo operačního systému. Počkejte, dokud se nezobrazí plocha systému Microsoft Windows. Teprve poté počítač vypněte a zkuste to znovu.

Použití nástrojů podpory

4. Ve spouštěcí nabídce vyberte možnost **Diagnostics** (Diagnostika) a stiskněte klávesu Enter. Zahájí se tím vyhodnocení systému před zavedením.
5. Postupujte podle pokynů zobrazených na obrazovce.
6. Pokud během testu zjistíte problém, zobrazí se na obrazovce hlášení s chybovým kódem a popisem daného problému. Zapište si chybový kód a popis potíží a kontaktujte společnost Dell (viz část „Kontaktování společnosti Dell“ na straně 62).
7. Pokud vyhodnocení systému před zavedením proběhne úspěšně, zobrazí se následující zpráva: `"No problems have been found with this system so far. Do you want to run the remaining memory tests? This will take about 30 minutes or more. Do you want to continue? (Recommended)."` („V systému nebyly zatím nalezeny žádné potíže. Chcete spustit zbývající paměťové testy? Tyto testy mohou trvat přibližně 30 minut nebo déle. Chcete pokračovat? (Doporučeno).“)
8. Pokud se vyskytují potíže s pamětí, stiskněte klávesu <y>. V opačném případě stiskněte klávesu <n>. Zobrazí se následující zpráva: `"Pre-boot System Assessment complete. Please select OK to reboot your system."` („Vyhodnocení systému před zavedením je dokončeno. Restartujte systém zvolením možnosti OK.“)
9. Zvolením možnosti **OK** ukončíte nástroj Dell Diagnostics a restartujete počítač.

Spuštění nástroje Dell PC Checkup

Nástroj Dell PC Checkup prověří a otestuje hardware počítače. Provádí automatické opravy běžných problémů s konfigurací.

1. Klikněte na položky **Start**  → **Všechny programy** → **Dell** → **Středisko odborné pomoci společnosti Dell** → **Launch PC Checkup** (Spustit nástroj PC Checkup).
 2. Vyberte požadovaný test a postupujte podle pokynů na obrazovce.
-  **POZNÁMKA:** Pokud je po skončení testů nahlášen neúspěch, poznačte si zařízení a testy, kterými tato zařízení neprošla. Obrat'te se na společnost Dell s žádostí o pomoc (viz část „Kontaktování společnosti Dell“ na straně 62).
3. Zavřením okna ukončete nástroj PC Checkup.

Obnovení operačního systému

Operační systém lze instalovaný v počítači lze obnovit těmito způsoby:

△ UPOZORNĚNÍ: Použití aplikace Dell Factory Image Restore nebo disku *operačního systému* k obnově operačního systému trvale odstraní všechny datové soubory v počítači. Pokud je to možné, proveďte před použitím těchto postupů zálohu dat.

Možnost	Použití
Obnovení systému	První řešení
Dell DataSafe Local Backup	V případě, že problém nevyřeší nástroje Obnovení systému
Disk obnovy systému	V případě, že chyba operačního systému brání použití funkce Obnovení systému a nástroje DataSafe Local Backup Při instalaci výrobcem nainstalovaného softwaru na nově nainstalovaný pevný disk
Dell Factory Image Restore	Navrácení počítače do provozního stavu, ve kterém byl při zakoupení
Disk <i>operačního systému</i>	Preinstalování pouze operačního systému počítače

✍ POZNÁMKA: Disk *operačního systému* nemusel být s počítačem dodán.

Obnovení systému

Operační systémy Microsoft Windows nabízejí funkci Obnovení systému, která umožňuje návrat počítače do dřívějšího provozního stavu (bez ovlivnění datových souborů) v případě, že změníte hardware, software nebo další nastavení systému a dojde k tomu, že se počítač dostane do nežádoucího provozního stavu. Všechny změny, které funkce Obnovení systému v počítači provede, jsou zcela vratné.

△ UPOZORNĚNÍ: Provádějte pravidelné zálohování datových souborů. Funkce Obnovení systému nesleduje datové soubory a neobnovuje je.

Spuštění funkce Obnovení systému

1. Klikněte na nabídku **Start** .
2. Do pole vyhledávání zadejte výraz `System Restore` a stiskněte klávesu <Enter>.

 **POZNÁMKA:** Může se zobrazit okno **Řízení uživatelských účtů**. Pokud jste k počítači přihlášení jako správce, klikněte na tlačítko **Pokračovat**; jinak se obraťte na správce, aby provedl požadovanou akci.

3. Klikněte na položku **Další** a postupujte podle pokynů na obrazovce.

V případě, že funkce Obnovení systému nevyřeší vzniklý problém, můžete poslední akci obnovení systému vrátit zpět.

Vrácení posledního obnovení systému

 **POZNÁMKA:** Před vrácením posledního obnovení systému uložte a zavřete všechny otevřené soubory a ukončete všechny spuštěné programy. Neměňte, neotevírejte a neodstraňujte žádné soubory ani programy, dokud obnovení systému neproběhne až do konce.

1. Klikněte na nabídku **Start** .
2. Do pole vyhledávání zadejte výraz `System Restore` a stiskněte klávesu <Enter>.
3. Vyberte položku **Vrátit zpět poslední obnovení** a poté klepněte na **Další**.

Dell DataSafe Local Backup

 **UPOZORNĚNÍ:** Použití nástroje Dell DataSafe Local Backup k obnovení operačního systému trvale odstraní všechny programy a ovladače nainstalované po zakoupení počítače. Před použitím nástroje Dell DataSafe Local Backup vytvořte zálohovací média aplikací, které budete chtít nainstalovat. Nástroj Dell DataSafe Local Backup použijte, pouze pokud funkce Obnovení systému problém s operačním systémem nevyřeší.

 **UPOZORNĚNÍ:** Ačkoliv byl nástroj Dell Datasafe Local Backup navržen tak, aby ochránil datové soubory uložené v počítači, doporučujeme provést zálohu souboru, než k použití tohoto nástroje přistoupíte.

 **POZNÁMKA:** Nástroj Dell DataSafe Local Backup nemusí být k dispozici ve všech oblastech.

 **POZNÁMKA:** Pokud není v počítači nástroj Dell DataSafe Local Backup dostupný, použijte k obnově systému nástroj Dell Factory Image Restore (viz kapitola „Dell Factory Image Restore“ na straně 52).

Nástroj zálohování Dell DataSafe Local Backup obnoví pevný disk do provozuschopného stavu, v jakém byl při zakoupení počítače (datové soubory odstraněny nebudou).

Nástroj Dell DataSafe Local Backup umožňuje:

- Zálohovat počítač a obnovovat jej do dřívějšího provozního stavu.
- Vytvořit médium pro obnovení systému (viz část „Vytvořit médium pro obnovení systému (doporučeno)“ na straně 14)

Dell DataSafe Local Backup Basic

Obnovení operačního systému a společností Dell nainstalovaného softwaru při zachování datových souborů:

1. Vypněte počítač.
 2. Odpojte všechna zařízení (jednotky USB, tiskárnu atd.) připojená k počítači a veškerý nově přidaný vnitřní hardware.
 3. Zapněte počítač.
 4. Jakmile se zobrazí logo společnosti DELL, stiskněte několikrát tlačítko <F8>, aby se otevřelo okno **Rozšířené možnosti spuštění**.
-  **POZNÁMKA:** Pokud budete čekat příliš dlouho, objeví se logo operačního systému. Počkejte, dokud se nezobrazí plocha systému Microsoft Windows. Teprve poté počítač vypněte a zkuste to znovu.
5. Vyberte možnost **Opravit tento počítač**.

6. V nabídce **Možnosti obnovení systému** vyberte možnost **Dell DataSafe Restore a nouzová záloha**. Postupujte podle pokynů na obrazovce.

 **POZNÁMKA:** Vlastní obnovování může trvat více než hodinu v závislosti na množství obnovovaných dat.

 **POZNÁMKA:** Další informace najdete v článku 353560 v databázi znalostí na adrese **support.dell.com**.

Aktualizace na verzi Dell DataSafe Local Backup Professional

 **POZNÁMKA:** Pokud jste si jej objednali už při zakoupení, může být nástroj Dell DataSafe Local Backup Professional v počítači již nainstalován.

Nástroj Dell DataSafe Local Backup Professional poskytuje další funkce umožňující:

- zálohovat počítač a obnovovat jej na základě typů souborů,
- zálohovat soubory do místního úložného zařízení,
- plánovat automatické zálohy.

Aktualizace na verzi Dell DataSafe Local Backup Professional:

1. Dvakrát klikněte na ikonu Dell DataSafe Local Backup  v oznamovací oblasti na ploše.
2. Klikněte na možnost **AKTUALIZOVAT NYNÍ!**
3. Postupujte podle pokynů na obrazovce.

Médium pro obnovení systému

 **UPOZORNĚNÍ:** Ačkoliv byl proces obnovy systému navržen tak, aby ochránil datové soubory uložené v počítači, doporučujeme provést zálohu souboru, než k jeho použití přistoupíte.

Médium pro obnovení systému vytvořené nástrojem Dell DataSafe Local Backup můžete použít k obnovení pevného disku do provozního stavu, v jakém byl při zakoupení počítače, přičemž datové soubory budou zachovány.

Disk obnovy systému použijte v případě, že:

- chyba operačního systému zabránila použití možností obnovy nainstalovaných v počítači,
- selhání pevného disku nedovoluje obnovu dat.

Obnovení operačního systému a společnosti Dell nainstalovaného softwaru pomocí média pro obnovení systému:

1. Vložte disk pro obnovení systému nebo flash disk USB a restartujte počítač.
2. Ihned po zobrazení loga DELL stiskněte klávesu <F12>.

 **POZNÁMKA:** Pokud budete čekat příliš dlouho, objeví se logo operačního systému. Počkejte, dokud se nezobrazí plocha systému Microsoft Windows. Teprve poté počítač vypněte a zkuste to znovu.

3. Vyberte ze seznamu odpovídající spouštěcí zařízení a stiskněte klávesu <Enter>.
4. Postupujte podle pokynů na obrazovce.

Dell Factory Image Restore

 **UPOZORNĚNÍ:** Použití aplikace Dell Factory Image Restore k obnovení operačního systému trvale odstraní všechna data na pevném disku a odebere všechny programy nebo ovladače, které jste po obdržení počítače nainstalovali. Je-li to možné, proveďte zálohu dat, než k této možnosti přistoupíte. Tento nástroj použijte, pouze pokud funkce Obnovení systému nevyřeší problém s operačním systémem.

 **POZNÁMKA:** Nástroj Dell Factory Image Restore nemusí být v některých zemích nebo počítačích k dispozici.

 **POZNÁMKA:** Pokud nástroj Dell Factory Image Restore není ve vašem počítači k dispozici, použijte k obnovení systému nástroj Dell DataSafe Local Backup (viz část „Dell DataSafe Local Backup“ na straně 48).

Aplikaci Dell Factory Image Restore používejte pouze jako poslední možnost obnovení operačního systému. Tato aplikace obnoví pevný disk do provozního stavu, v němž se nacházel při zakoupení počítače. Všechny programy nebo soubory přidané později, včetně datových souborů, budou z pevného disku trvale odstraněny. Datové soubory zahrnují dokumenty, tabulky, e-mailové zprávy, digitální fotografie, hudební soubory atd. Je-li to možné, před použitím nástroje Dell Factory Image Restore zálohujte data.

Spuštění nástroje Dell Factory Image Restore

1. Zapněte počítač.
2. Jakmile se zobrazí logo společnosti DELL, stiskněte několikrát tlačítko <F8>, aby se otevřelo okno **Rozšířené možnosti spuštění**.

 **POZNÁMKA:** Pokud budete čekat příliš dlouho, objeví se logo operačního systému. Počkejte, dokud se nezobrazí plocha systému Microsoft Windows. Teprve poté počítač vypněte a zkuste to znovu.

3. Vyberte možnost **Opravit tento počítač**.
Zobrazí se okno **Možnosti obnovení systému**.
4. Vyberte rozvržení klávesnice a klikněte na tlačítko **Další**.
5. Chcete-li mít přístup k možnostem obnovení, přihlaste se jako místní uživatel. Přístup k příkazovému řádku získáte zadáním výrazu `administrator` do pole **Jméno uživatele** a kliknutím na tlačítko **OK**.
6. Klikněte na položku **Dell Factory Image Restore**.
Zobrazí se uvítací obrazovka nástroje **Dell Factory Image Restore**.
 **POZNÁMKA:** V závislosti na konfiguraci bude potřeba vybrat položku **Dell Factory Tools** a poté **Dell Factory Image Restore**.
7. Klikněte na tlačítko **Další**.
Zobrazí se obrazovka **potvrzení odstranění dat**.
 **POZNÁMKA:** Pokud nechcete v obnovení nástrojem Factory Image Restore pokračovat, klikněte na možnost **Zrušit**.
8. Zaškrtnutím políčka potvrďte, že chcete pokračovat ve formátování pevného disku a obnově systémového softwaru do stavu z výroby, a poté klikněte na tlačítko **Další**.
Bude zahájen proces obnovení. Jeho dokončení může trvat pět a více minut. Poté co jsou operační systém a aplikace, které byly nainstalovány při výrobě, obnoveny do počátečního stavu, zobrazí se hlášení.
9. Klepnutím na tlačítko **Dokončit** restartujte počítač.

Získání nápovědy

Pokud se při práci s počítačem setkáte s potížemi, proveďte následující kroky a pokuste se problém diagnostikovat a vyřešit:

1. Informace a postupy vztahující se k problému naleznete v části „Odstraňování potíží“ na straně 31.
2. Pokyny k používání nástroje Dell Diagnostics naleznete v části „Nástroj Dell Diagnostics“ na straně 43.
3. Vyplňte „Diagnostický kontrolní seznam“ na straně 61.
4. Pokud potřebujete pomoci s instalací a postupy odstraňování problémů, použijte rozsáhlou sadu online služeb na stránkách technické podpory společnosti Dell (support.dell.com). Obsáhlejší seznam služeb podpory společnosti Dell naleznete na straně 56 v části „Online služby“.
5. Pokud předchozí kroky problém nevyřešily, postupujte podle pokynů v kapitole „Než zavoláte“ na straně 60.

 **POZNÁMKA:** Při telefonickém kontaktování střediska podpory společnosti Dell buďte v blízkosti svého počítače, aby vám personál podpory mohl pomoci se všemi potřebnými postupy.

 **POZNÁMKA:** Systém kódu expresní služby společnosti Dell nemusí být ve všech zemích k dispozici.

Na výzvu automatizovaného telefonního systému společnosti Dell zadejte svůj kód expresní služby. Váš telefonát bude přeměrován přímo na odpovědného pracovníka podpory. Pokud nemáte kód expresní služby, otevřete složku **Dell Accessories**, dvakrát klikněte na ikonu **kód expresní služby** a postupujte podle pokynů.

 **POZNÁMKA:** Některé ze služeb nejsou vždy dostupné v zemích mimo USA. Zavolejte místnímu zástupci společnosti Dell a zeptejte se na dostupnost služeb.

Technická podpora a služby zákazníkům

Služby podpory společnosti Dell jsou k dispozici, aby vám poskytly odpověď na jakoukoliv otázku týkající se hardwaru Dell. Pracovníci podpory používají pro rychlé a přesné odpovědi počítačovou diagnostiku.

Pokud chcete kontaktovat službu podpory společnosti Dell, přečtěte si část „Než zavoláte“ na straně 60 a vyhledejte kontaktní informace pro vaši oblast, nebo přejděte na web **support.dell.com**.

DellConnect

Nástroj DellConnect je jednoduchý online přístupový nástroj umožňující pracovníkům servisních služeb a podpory Dell přístup do vašeho počítače prostřednictvím širokopásmového připojení, diagnostiku potíží a jejich odstranění pod vaším dohledem. Další informace najdete na adrese **www.dell.com/DellConnect**.

Online služby

Informace o produktech a službách společnosti Dell naleznete na následujících webových stránkách:

- **www.dell.com**,
- **www.dell.com/ap** (pouze pro oblast Asie a Tichomoří),
- **www.dell.com/jp** (pouze pro Japonsko),
- **www.euro.dell.com** (pouze pro Evropu),
- **www.dell.com/la** (pro oblast Latinské Ameriky a Karibiku),
- **www.dell.ca** (pouze pro Kanadu).

Podpora společnosti Dell je přístupná prostřednictvím následujících webových stránek a e-mailových adres:

Webové stránky podpory Dell

- **webové stránky support.dell.com**,
- **support.jp.dell.com** (pouze pro Japonsko),
- **support.euro.dell.com** (pouze pro Evropu),
- **supportapj.dell.com** (pouze pro oblast Asie a Tichomoří).

E-mailové adresy podpory Dell

- **mobile_support@us.dell.com**,
- **support@us.dell.com**,
- **la-techsupport@dell.com** (pouze pro oblast Latinské Ameriky a Karibiku),
- **apsupport@dell.com** (pouze pro oblast Asie a Tichomoří).

E-mailové adresy marketingového a prodejního oddělení společnosti Dell

- **apmarketing@dell.com** (pouze pro oblast Asie a Tichomoří),
- **sales_canada@dell.com** (pouze pro Kanadu).

Servery FTP

- **ftp.dell.com**

Přihlaste se jako uživatel: `anonymous`
a použijte svou e-mailovou adresu jako heslo.

Automatizovaná služba stavu objednávek

Chcete-li zkontrolovat stav objednávky jakýchkoli produktů Dell, můžete přejít na adresu **support.dell.com** nebo můžete zavolat na automatizovanou službu stavu objednávek. Nahraná zpráva vás vyzve k zadání informací potřebných pro vyhledání objednávky a sdělení informací o jejím stavu.

Pokud máte nějaký problém s objednávkou, například chybějící součástky, nesprávné součástky nebo nesprávnou fakturu, kontaktujte zákaznickou podporu společnosti Dell. Před telefonátem si připravte fakturu nebo dodací list.

Telefonní číslo pro oblast, v níž se nacházíte, naleznete v části „Kontaktování společnosti Dell“ na straně 62.

Informace o produktech

Pokud potřebujete informace o dalších produktech Dell nebo chcete podat objednávku, navštivte webové stránky **www.dell.com**. Telefonní číslo pro vaši oblast nebo kontakt na prodejce najdete v části „Kontaktování společnosti Dell“ na straně 62.

Vracení zboží za účelem záruční opravy nebo vrácení částky

Připravte si všechny vrácené položky, buď určené k opravě nebo k vrácení částky, a to následujícím způsobem.

 **POZNÁMKA:** Před vrácením produktu společnosti Dell se ujistěte, zda jste zálohovali veškerá data na pevném disku nebo kterémkoli dalším paměťovém zařízení produktu. Odstraňte všechny důvěrné, soukromé nebo osobní informace a také přenosná média, jakými jsou disky CD a paměťové karty. Společnost Dell není zodpovědná za žádné důvěrné, firemní nebo osobní informace, ztracená nebo narušená data nebo poškozená nebo ztracená vyjímatelná média, která vrátíte společně s produktem.

1. Zavolejte společnosti Dell a obdržíte autorizační číslo pro vrácení materiálu, které čitelně a viditelně napište na balík. Telefonní číslo pro oblast, v níž se nacházíte, naleznete v části „Kontaktování společnosti Dell“ na straně 62.
2. Přiložte kopii faktury a dopis s uvedením důvodu vrácení.
3. Přiložte také kopii diagnostického kontrolního seznamu (viz „Diagnostický kontrolní seznam“ na straně 61) s označením testů, které jste provedli, a případných chybových hlášení nástroje Dell Diagnostics (viz část „Nástroj Dell Diagnostics“ na straně 43).
4. Přiložte veškeré příslušenství, které náleží k vrácené položce/položkám (kabel napájecího adaptéru, software, příručky atd.), pokud zboží vracíte za účelem vrácení peněz.

5. Zabalte vrácené zařízení do originálního (nebo jiného vhodného) obalu.

 **POZNÁMKA:** Jste odpovědní za zaplacení přepravních nákladů. Jste odpovědní také za pojištění vrácených produktů a nesete rizika za ztrátu při přepravě zásilky. Balíky na dobírku nebudou přijaty.

 **POZNÁMKA:** Vracené zboží, které nesplní některé z předchozích požadavků, bude zamítnuto a vráceno odesílateli.

Než zavoláte

-  **POZNÁMKA:** Při telefonátu mějte k dispozici kód expresní služby. Tento kód pomůže automatizovanému telefonickému systému podpory Dell lépe zpracovat váš hovor. Můžete být také požádáni o uvedení čísla servisního štítku (na horní straně počítače).

Zjištění servisního štítku a kódu expresní služby

Servisní štítek a kód expresní služby pro počítač se nachází na štítku na horní straně počítače.

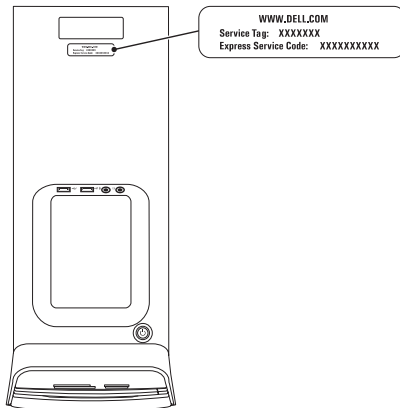

Nezapomeňte vyplnit následující diagnostický kontrolní seznam. Pokud je to možné, před zavoláním technické podpory společnosti Dell zapněte počítač a zavolejte z takového telefonního přístroje, který je v blízkosti počítače. Můžete být požádáni o zadání některých příkazů na klávesnici, poskytnutí podrobných informací během prováděných operací nebo vyzkoušení jiného postupu odstraňování potíží, které můžete provést pouze na samotném počítači. Zkontrolujte, zda máte k dispozici dokumentaci k počítači.

Diagnostický kontrolní seznam

- Jméno:
- Datum:
- Adresa:
- Telefonní číslo:
- Servisní štítek a kód expresní služby (nachází se na štítku na horní straně počítače):
- Číslo oprávnění pro vrácení materiálu (pokud vám bylo přiděleno technikem podpory společnosti Dell):
- Operační systém a jeho verze:
- Zařízení:
- Rozšiřovací karty:
- Jste připojeni k síti? Ano/Ne
- Síť, její verze a síťový adaptér:
- Programy a jejich verze:

Získání nápovědy

Obsah souborů vykonávaných při spuštění počítače naleznete v dokumentaci k operačnímu systému. Pokud je počítač připojen k tiskárně, všechny soubory vytiskněte. V opačném případě před kontaktováním společnosti Dell zaznamenejte obsah Všech souborů.

- Chybová hlášení, zvukové kódy nebo diagnostické kódy:
- Popis problému a postupy odstraňování problémů, které jste provedli:

Kontaktování společnosti Dell

Pro zákazníky v USA je k dispozici telefonní číslo 800-WWW-DELL (800-999-3355).

 **POZNÁMKA:** Pokud nemáte aktivní internetové připojení, kontaktní informace najdete na nákupní faktuře, dodacím listu, účtence nebo v produktovém katalogu společnosti Dell.

Společnost Dell poskytuje několik online a telefonních možností podpory a služeb. Dostupnost se liší podle země a produktu a některé služby nemusí být ve vaší oblasti k dispozici.

Kontakt společnosti Dell s dotazem týkajícím se prodeje, odborné pomoci nebo zákaznických služeb:

1. Přejděte na adresu **www.dell.com/ContactDell**.
2. Zvolte zemi nebo oblast.
3. Vyberte příslušný odkaz na požadovanou službu nebo podporu.
4. Vyberte si způsob kontaktování společnosti Dell, který je pro Vás nejpohodlnější.

Další informace a zdroje

Činnost:	Zdroj příslušných informací
Opětovná instalace operačního systému	„Médium pro obnovení systému“ na straně 51
Spuštění diagnostické programy	„Nástroj Dell Diagnostics“ na straně 43
Přinstalace systémového softwaru	„My Dell Downloads“ na straně 39
Další informace o operačním systému Microsoft Windows a funkcích	Webové stránky support.dell.com
Přidání nových paměťových modulů nebo pevného disku do počítače Přinstalování nebo výměna opotřebované nebo porouchané součásti	<p><i>Servisní příručka</i> na webových stránkách support.dell.com/manuals</p> <p> POZNÁMKA: V některých zemích může otevření nebo výměna součástí počítače vést ke zrušení záruky. Před otevřením počítače zkontrolujte záruku a podmínky pro vrácení zboží.</p>

Činnost:

Získání informací o bezpečném používání počítače

Kontrola záruky, pravidel a podmínek (pouze USA), bezpečnostních pokynů, informací o předpisech, informací o ergonomii a smlouvy s koncovým uživatelem

Nalezení servisního štítku/kódu expresní služby – servisní štítek je potřeba pro identifikování počítače na stránkách **support.dell.com** nebo při kontaktování technické podpory

Nalezení ovladačů, souborů ke stažení a souborů readme

Přístup k technické podpoře a produktové nápovědě

Kontrola stavu objednávky nového zboží

Získání odpovědí na časté dotazy

Získání aktuálních informací o technických změnách počítače nebo rozšířeních technických referenčních materiálů pro technické pracovníky a pokročilé uživatele

Zdroj příslušných informací

Dokumenty dodané s počítačem, které obsahují informace o bezpečnosti a předpisech, a také webové stránky

www.dell.com/regulatory_compliance
informující o souladu s předpisy



Horní strana počítače

„Středisko odborné pomoci společnosti Dell“
na straně 38

Webové stránky **support.dell.com**

Specifikace

Tato část obsahuje informace, které můžete potřebovat při instalaci či aktualizaci počítače nebo při aktualizaci ovladačů.

 **POZNÁMKA:** Nabízené možnosti se mohou lišit podle oblasti. Více informací o konfiguraci počítače najdete ve Středisku odborné pomoci společnosti Dell v části **Podrobné informace o systému**. Chcete-li spustit Středisko odborné pomoci společnosti Dell, klikněte na položky **Start**  → **Všechny programy** → **Dell** → **Středisko odborné pomoci společnosti Dell** → **Launch Dell Support Center** (Spustit Středisko odborné pomoci společnosti Dell).

Model počítače

Dell XPS 8300

Procesor

Typ	Intel Core i5
	Intel Core i7

Čipová sada

Typ	Intel H67
-----	-----------

Jednotky

Přístupné zevnitř	Dvě 3,5palcové pozice jednotek pro pevné disky SATA
-------------------	---

Přístupné zvenčí	Dvě 5,25palcové pozice pro kombinovanou jednotku SATA DVD+/-RW/Blu-ray s přihrádkou (volitelně)/zapisovací jednotku Blu-ray (volitelně)
------------------	---

Jedna 3,5palcová pozice pro jednotku Flexdock či čtečku paměťových karet

Paměť

Konektory paměťového modulu	Čtyři konektory s přístupem pro uživatele
Kapacita paměťových modulů	1 GB, 2 GB a 4 GB
Typ paměti	Jen 1 333 MHz, DDR3, bez korekce ECC
Minimální paměť	3 GB
Maximální velikost paměti	16 GB
Možné konfigurace paměti	3 GB, 4 GB, 6 GB, 8 GB, 12 GB a 16 GB

 **POZNÁMKA:** Pokyny pro zvýšení paměti naleznete v *Servisní příručce* na webových stránkách support.dell.com/manuals.

Zvuková karta

Řadič zvuku	Integrovaná 7.1; zvuk HD s podporou rozhraní S/PDIF (optické)
-------------	---

Grafický adaptér

UMA

grafický adaptér	Intel HD Graphics 2000
------------------	------------------------

Samostatný

grafický adaptér	NVIDIA GT 420/ GTX 460
	AMD HD 5450/ HD 5670/HD 5770/ HD 5870

Interní konektory

Mini-PCle	jeden slot mini
PCI Express x1	tři 36 kolíkové konektory
PCI Express x16	jeden 164 kolíkový konektor
SATA	čtyři 7 kolíkové konektory

Externí konektory

Audio:

Horní panel	jeden konektor pro stereofonní sluchátka/reproduktory a jeden mikrofonní konektor
Zadní panel	šest konektorů pro podporu vícekanálového zvuku 7.1
S/PDIF	jeden digitální konektor S/PDIF (optický)

Externí konektory

eSATA	jeden konektor na zadním panelu
Síťový adaptér	1 konektor RJ45
USB	konektory USB 2.0 – dva na horním panelu, dva na předním panelu a čtyři na zadním panelu
	jeden konektor USB 3.0 na zadním a jeden na předním panelu (volitelně)
VGA	jeden 15 děrový konektor
HDMI (rozhraní)	jeden 19 kolíkový konektor
Čtečka	jedna čtečka karet 19 v 1 se čtyřmi zásuvkami

Specifikace

baterie

Typ	3 V lithiová baterie CR-2032, knoflíková
-----	---

Napájení

Zdroj napájení DC

Výkon	460 W
Vstupní napětí	115/230 V stř.
Vstupní frekvence	50/60 Hz
Výstupní proud	8 A/4 A

Komunikace

Síťový adaptér	10/100/1000 Ethernet LAN na systémové desce
Bezdrátová (volitelně)	bezdrátová technologie Wi-Fi a Bluetooth

Fyzické vlastnosti

Výška	407,75 mm
Šířka	185,81 mm
Hloubka	454,67 mm
Hmotnost	10,18 kg

Doporučené parametry prostředí

Teplotní rozsah:

Provozní 10 °C až 35 °C

Skladovací -40 °C až 65 °C

Relativní vlhkost 20 % až 80 %
(max.) (bez kondenzace)

Maximální náraz (za provozu – měřeno se spuštěným nástrojem Dell Diagnostics na disku pomocí pulzu 2 ms s poloviční sinusoidou; v klidu – měřeno u pevného disku se zaparkovanou hlavou pomocí pulzu 2 ms s poloviční sinusoidou):

Provozní 40 G při 2 ms, se změnou rychlosti 51 cm/s

Neprovozní 50 G při 26 ms, se změnou rychlosti 813 cm/s

Doporučené parametry prostředí

Maximální vibrace (pomocí náhodného vibračního spektra, které napodobuje uživatelské prostředí):

Provozní 0,25 GRMS

Neprovozní 2,20 GRMS

Nadmořská výška (maximální):

Provozní -15,2 až 3048 m

Skladovací -15,2 až 10 668 m

Stupeň uvolňování G2 nebo nižší dle normy znečišťujících látek do vzduchu ISA-S71.04-1985

Příloha

Informace – NOM neboli oficiální mexická norma (pouze pro Mexiko)

V souladu s požadavky oficiálních mexických norem (NOM) poskytujeme k zařízení popsaném v tomto dokumentu následující informace:

Dovozce:

Dell México S.A. de C.V.

Paseo de la Reforma 2620 – Flat 11°

Col. Lomas Altas

11950 México, D.F.

Regulační číslo modelu	Regulační typ	Vstupní napětí	Vstupní frekvence	Jmenovitý výstupní proud
D03M	D03M004	115/230 V stř.	50/60 Hz	8 A/4 A

Podrobnosti naleznete v bezpečnostních informacích dodávaných s počítačem.

Další bezpečnostní informace najdete na adrese www.dell.com/regulatory_compliance.

Rejstřík

D

- DataSafe Local Backup **48**
- DellConnect **55**
- Dell Factory Image Restore **52**
- diagnostický kontrolní seznam **61**
- disky CD, přehrávání a vytváření **28**
- disky DVD, přehrávání a vytváření **28**
- doprava produktů
 - za účelem vrácení nebo opravy **58**

E

- e-mailové adresy
 - technická podpora **56**
- e-mailové adresy podpory **56**

H

- heslo expresní služby **21**

I

- ISP
 - poskytovatel internetového připojení **15**

K

- konektor HDMI **26**
- kontaktování společnosti Dell on-line **62**
- kontaktování společnosti Dell telefonicky **60**
- kontrolka využití pevného disku **19**

M

- médium pro obnovení systému **51**
- možnosti počítače **28**
- možnosti přeinstalování systému **46**

N

nápověda

získání pomoci a podpory **54**

nástroj Dell Diagnostics **43**

O

obnovení disku do výchozího stavu **52**

obnovení systému **47**

odstraňování potíží **31**

ovladače a soubory ke stažení **64**

P

potíže, řešení **31**

potíže se softwarem **35**

potíže s hardwarem

diagnostika **42**

potíže s pamětí

řešení **34**

přední konektory **18**

přihlášení na FTP, anonymní **56**

připojení

displej **8**

k Internetu **15**

volitelný síťový kabel **11**

připojení k síti

oprava **32**

připojení k bezdrátové síti **32**

připojení k Internetu **15**

produkty

informace a možnosti nákupu **57**

průvodce řešením potíží s hardwarem **42**

S

servisní štítek **21, 60**

síťový konektor

umístění **27**

služby zákazníkům **55**

softwarové funkce **28**

specifikace **65**
stránky podpory
 celosvětové **56**
systémová hlášení **40**

T

tlačítko pro vysunutí **19**
TV tuner **15**

U

USB 2.0
 přední konektory **19**
 zadní konektory **26**

V

vrácení zboží v záruční době **58**

W

Windows
 Průvodce kompatibilitou programů **36**

Z

zásuvka pro bezpečnostní kabel **25**
zdroje, nalezení dalších **63**
získání dalších informací **63**

Vytištěno v Irsku.

www.dell.com | support.dell.com



08W5W3A01